

付属品

- 本体1個
- バレル6本
- シャフト6本
- フライト6枚
- チップ18本
- 説明書
- 本体取付け用ネジ2本 ※単四型乾電池3本使用(別売)

ダーツボードの取付方法

■ダーツボードの設置■

本体取付け用ネジは★印の高さ2箇所を設置して下さい。

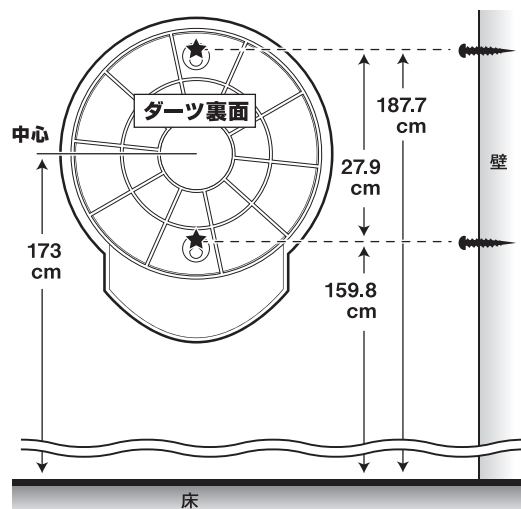

■スローラインの設置■

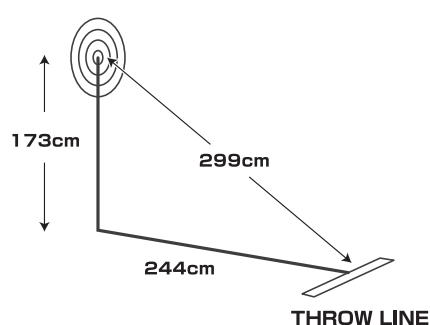

スローラインを設置します。
ダーツボードの中心からスローラインの端までメジャーで299cmの所に設置します。
斜めに測るのが難しい場合は、ダーツボードの表面からスローラインの端まで244cmで設置します。

ダーツの名称

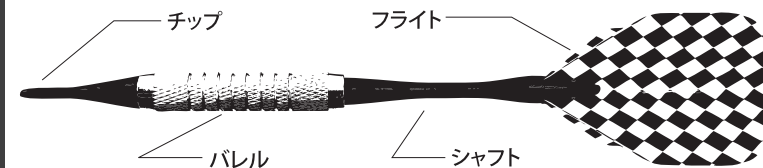

各種ボタン / 機能説明

コンピュータ対戦を選択します。
C1「プロモード」
C2「セミプロモード」
C3「エキスパートモード」
C4「アドバンスモード」
C5「ビギナーモード」

電源のON/OFFに使用します。

ゲームのスタート及びプレイヤーチェンジに使用します。

ゼロワンゲームのダブルイン、ダブルアウトを設定

プレイヤーの人数を設定します。

ゲームを選択する際に使用します。

ゲームの説明、操作方法

① 01ゼロワン

《 LCD表示画面 》

G01「301」 G02「401」 G03「501」 G04「601」 G05「701」 G06「801」 G07「901」
プレー可能人数 1P~4P、2P-2P、3P-3P、4P-4P

《 ゲーム説明 》

自分の持ち点から交互にダーツを3回投げて点数を減らし、最後にちょうど0点にした方が勝者になります。またゲームをよりおもしろく高度にするために『DOUBLE IN』と『DOUBLE OUT』の選択ができます。

- ◆「DOUBLE IN(ダブルイン)」…… ダブルラインに入った時点でスタートする
- ◆「DOUBLE OUT(ダブルアウト)」… 最後に0点にする際にダブルライン及びインブルを使用してちょうど0点にする上がり方

《 操作方法 》

1. GAMEボタンでG01「301」~G07「901」を選択します。
2. PLAYERボタンで1P~4P(シングル戦)または2P-2P、3P-3P、4P-4P(チーム戦)を選択します。
※CYBERMACHボタンでコンピューターと対戦できます。
3. DOUBLEボタンで「DOUBLE IN」「DOUBLE OUT」を選択します。
4. STARTボタンを押してゲームを始めます。
5. プレイヤーが3回投げたらSTARTボタンを押して次のプレイヤーに交代します。
6. 3人以上でゲームしている場合はPLAYERボタンを押すと他のプレイヤーの得点を見ることができます。
7. 投げたダーツがダーツボードに当たらなかった場合はDOUBLEボタンを押すことでミスボタンとして使用できます。

《 攻略方法 》

- ・自分の持ち点が100点以内になるまでは20のトリプルやインブルなどの高得点を狙って持ち点を早く減らしましょう!
- ・自分の持ち点が100点以内になったら、ちょうど0点になるように計算しながらターゲットナンバーを狙いましょう!

ボードの点数

ボードの点数を覚えましょう!

色々なゲームを楽しむ上でも、ぜひ覚えて欲しいのがボード上の各エリアの点数です。

ダーツボードにはシングル、ダブル、トリプル、ブルの各エリアがあります。

6のトリプルだから…6×3で…18点。と計算するのではなく「18点」と瞬時に浮かぶようにしましょう。

このページ中央にあるボードには各エリアの得点数字が書いてありますのでこの表を参考にして

素早く得点数字が頭に浮かぶようにならばいいでしょう。

高得点エリアを狙って大量点をGET!

一番の高得点エリアは20のトリプルの60点。

次の高得点エリアがダブルブルの50点になります。

このエリアに入れることがゲームで勝つポイントになるのでしっかり練習しましょう。

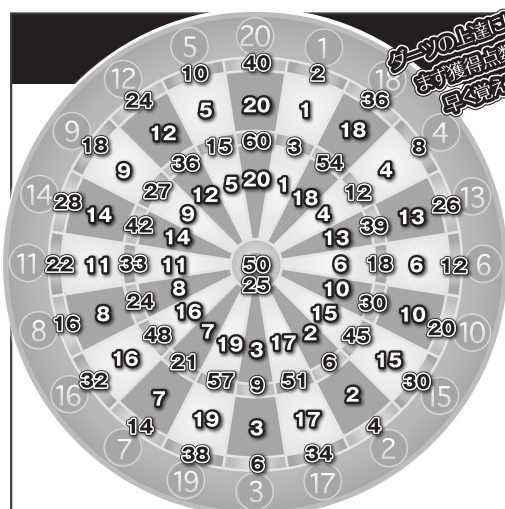

注目!



詳しいゲーム内容・ダーツが上手くなる方法は、こちら!

D.CRAFT 説明書ページ

コード表

表示画面	ゲーム種類		プレイヤー数
G01	01 (ゼロワン)	301	1P~4P, 2P-2P, 3P-3P, 4P-4P
G02	01 (ゼロワン)	401	1P~4P, 2P-2P, 3P-3P, 4P-4P
G03	01 (ゼロワン)	501	1P~4P, 2P-2P, 3P-3P, 4P-4P
G04	01 (ゼロワン)	601	1P~4P, 2P-2P, 3P-3P, 4P-4P
G05	01 (ゼロワン)	701	1P~4P, 2P-2P, 3P-3P, 4P-4P
G06	01 (ゼロワン)	801	1P~4P, 2P-2P, 3P-3P, 4P-4P
G07	01 (ゼロワン)	901	1P~4P, 2P-2P, 3P-3P, 4P-4P
G08	Cricket (クリケット)		1P~4P, 2P-2P, 3P-3P, 4P-4P
G09	No Score Cricket (ノースコアクリケット)		1P~4P, 2P-2P, 3P-3P, 4P-4P
G10	Scram (スクラム)		2P
G11	Cut Throat Cricket (カッツスロー クリケット)		1P~4P, 2P-2P, 3P-3P, 4P-4P
G12	Count Up (カウントアップ)	300	1P~4P, 2P-2P, 3P-3P, 4P-4P
G13	Count Up (カウントアップ)	400	1P~4P, 2P-2P, 3P-3P, 4P-4P
G14	Count Up (カウントアップ)	500	1P~4P, 2P-2P, 3P-3P, 4P-4P
G15	Count Up (カウントアップ)	600	1P~4P, 2P-2P, 3P-3P, 4P-4P
G16	Count Up (カウントアップ)	700	1P~4P, 2P-2P, 3P-3P, 4P-4P
G17	Count Up (カウントアップ)	800	1P~4P, 2P-2P, 3P-3P, 4P-4P
G18	Count Up (カウントアップ)	900	1P~4P, 2P-2P, 3P-3P, 4P-4P
G19	Count Up (カウントアップ)	999	1P~4P, 2P-2P, 3P-3P, 4P-4P
G20	Hi Score (ハイスコア)	3ラウンド	1P~4P, 2P-2P, 3P-3P, 4P-4P
G21	Hi Score (ハイスコア)	4ラウンド	1P~4P, 2P-2P, 3P-3P, 4P-4P
G22	Hi Score (ハイスコア)	5ラウンド	1P~4P, 2P-2P, 3P-3P, 4P-4P
G23	Hi Score (ハイスコア)	6ラウンド	1P~4P, 2P-2P, 3P-3P, 4P-4P
G24	Hi Score (ハイスコア)	7ラウンド	1P~4P, 2P-2P, 3P-3P, 4P-4P
G25	Hi Score (ハイスコア)	8ラウンド	1P~4P, 2P-2P, 3P-3P, 4P-4P
G26	Hi Score (ハイスコア)	9ラウンド	1P~4P, 2P-2P, 3P-3P, 4P-4P
G27	Hi Score (ハイスコア)	10ラウンド	1P~4P, 2P-2P, 3P-3P, 4P-4P
G28	Hi Score (ハイスコア)	11ラウンド	1P~4P, 2P-2P, 3P-3P, 4P-4P
G29	Hi Score (ハイスコア)	12ラウンド	1P~4P, 2P-2P, 3P-3P, 4P-4P
G30	Hi Score (ハイスコア)	13ラウンド	1P~4P, 2P-2P, 3P-3P, 4P-4P
G31	Hi Score (ハイスコア)	14ラウンド	1P~4P, 2P-2P, 3P-3P, 4P-4P
G32	Round The Clock (ラウンドザックロック)	R1 シングル	1P~4P, 2P-2P, 3P-3P, 4P-4P
G33	Round The Clock (ラウンドザックロック)	R5 シングル	1P~4P, 2P-2P, 3P-3P, 4P-4P
G34	Round The Clock (ラウンドザックロック)	R10 シングル	1P~4P, 2P-2P, 3P-3P, 4P-4P
G35	Round The Clock (ラウンドザックロック)	R15 シングル	1P~4P, 2P-2P, 3P-3P, 4P-4P
G36	Round The Clock (ラウンドザックロック)	R1 ダブル	1P~4P, 2P-2P, 3P-3P, 4P-4P
G37	Round The Clock (ラウンドザックロック)	R5 ダブル	1P~4P, 2P-2P, 3P-3P, 4P-4P
G38	Round The Clock (ラウンドザックロック)	R10 ダブル	1P~4P, 2P-2P, 3P-3P, 4P-4P
G39	Round The Clock (ラウンドザックロック)	R15 ダブル	1P~4P, 2P-2P, 3P-3P, 4P-4P
G40	Round The Clock (ラウンドザックロック)	R1 トリプル	1P~4P, 2P-2P, 3P-3P, 4P-4P
G41	Round The Clock (ラウンドザックロック)	R5 トリプル	1P~4P, 2P-2P, 3P-3P, 4P-4P
G42	Round The Clock (ラウンドザックロック)	R10 トリプル	1P~4P, 2P-2P, 3P-3P, 4P-4P
G43	Round The Clock (ラウンドザックロック)	R15 トリプル	1P~4P, 2P-2P, 3P-3P, 4P-4P
G44	killer (キラ)		1P~4P, 2P-2P, 3P-3P, 4P-4P
G45	Double Down (ダブルダウン)		1P~4P, 2P-2P, 3P-3P, 4P-4P
G46	Double Down 41 (ダブルダウンフォーティワン)		1P~4P, 2P-2P, 3P-3P, 4P-4P
G47	All Fives (オールファイブ)	51	1P~4P, 2P-2P, 3P-3P, 4P-4P
G48	All Fives (オールファイブ)	61	1P~4P, 2P-2P, 3P-3P, 4P-4P
G49	All Fives (オールファイブ)	71	1P~4P, 2P-2P, 3P-3P, 4P-4P
G50	All Fives (オールファイブ)	81	1P~4P, 2P-2P, 3P-3P, 4P-4P
G51	All Fives (オールファイブ)	91	1P~4P, 2P-2P, 3P-3P, 4P-4P
G52	Shanghai (シャンハイ)	1	1P~4P, 2P-2P, 3P-3P, 4P-4P
G53	Shanghai (シャンハイ)	5	1P~4P, 2P-2P, 3P-3P, 4P-4P
G54	Shanghai (シャンハイ)	10	1P~4P, 2P-2P, 3P-3P, 4P-4P
G55	Shanghai (シャンハイ)	15	1P~4P, 2P-2P, 3P-3P, 4P-4P
G56	Golf (ゴルフ)	9ホール	1P~4P, 2P-2P, 3P-3P, 4P-4P
G57	Golf (ゴルフ)	18ホール	1P~4P, 2P-2P, 3P-3P, 4P-4P
G58	Football (フットボール)		1P~4P, 2P-2P, 3P-3P, 4P-4P
G59	Bowling (ボーリング)		1P~4P, 2P-2P, 3P-3P, 4P-4P
G60	Baseball (ベースボール)	6イニング	1P~4P, 2P-2P, 3P-3P, 4P-4P
G61	Baseball (ベースボール)	9イニング	1P~4P, 2P-2P, 3P-3P, 4P-4P
G62	Horse Race (ホースレース)		1P~4P, 2P-2P, 3P-3P, 4P-4P
G63	Shove A Penny (シャブ ア ペニー)		1P~4P, 2P-2P, 3P-3P, 4P-4P
G64	Nine Darts (ナインダーツ)		1P~4P, 2P-2P, 3P-3P, 4P-4P
G65	Green & Red (グリーンアンドレッド)		
	Blue & Red (ブルーアンドレッド)		2P

製品保証内容

取扱説明書に従った正常な使用状態で保障期間内に故障した場合は無料にて交換をさせていただきます。交換を受ける場合には商品と保証書をご提示の上、お客様サービスセンターにご連絡ください。

- 保障期間はご購入日から3ヶ月となります。
- 保障内容は日本国内にて使用される場合のみとさせていただきます。
- 一般家庭用の為、公共施設または不特定多数でのご使用は保証の対象外とさせていただきます。
- 下記の内容に該当する場合は保証の対象外になりますのでご注意ください。

- ・ お客様による分解、不当な修理や改造などによる原因で故障した場合
- ・ 不適切なお取扱や落下・衝撃、輸送により故障した場合
- ・ 正常な使用方法により自然消耗や摩擦による劣化などで故障した場合
- ・ 火災、地震、水害、その他、天災地変などにより故障した場合
- ・ 保証書の紛失及びご提示がない場合
- ・ 保証書にご購入日及び店舗名の未記入、押印がされていない場合

（但しご購入日、販売店舗名が記載されたレシートを添付頂く場合は）
保証書への記入がなくても保証対象とさせていただきます。

保証書は本書に明示した期間 条件の下において交換をお約束するものです。従って保証書によってお客様の法律上の権利を制限するものではありません。保証書の再発行は致しませんので大切に保管してください。

＜お客様サービスセンター＞

株式会社アド・エヌ 平日 10:00-18:00 TEL : 03-3205-3400
〒162-0041 東京都新宿区早稲田鶴巻町 564 ADN 江戸川橋ビル 2F FAX : 03-3205-3401

使用上の注意

- 屋外でのご使用はおやめください。
- 高温、多湿の場所での使用、保管はおやめください。
- ダーツボードの設置場所は十分に支える強度がある壁や柱を選んでください、本体が落下して破損、故障の原因となります。
- 取り付けネジに緩みがないか定期的にご確認ください。
- チップなどの小さい部品がありますのでご使用後は部品の紛失などの確認をし、お子様の手の届かないところでの保管をお願いいたします。
- 付属品の小さな部品は口の中には絶対に入れないでください、窒息の原因となります。
- ダーツを人や動物に向けて絶対に投げないでください、使用目的以外のご使用はおやめください。
- 付属のソフトダーツ以外のものをボードに向かって投げないでください、故障の原因となります。
- 過度の力でダーツを投げると肩、肘、手などを痛める恐れがございます。
- ダーツボード周辺の壁などにダーツが当たるとキズがつく場合がございますのでご注意ください。
- お子様遊ぶ場合、必ず保護者の監視、指導のもとに行ってください。
- 本体は絶対に分解しないで下さい。